



AURIGA on board ATO & ERTMS

AURIGA OBS es un sistema ERTMS / ATO compacto y modular, optimizado y personalizado para las necesidades operativas y comerciales de nuestros clientes. Esta solución permite una interoperabilidad total más allá de las fronteras nacionales, es compatible con los demás fabricantes de equipos de vía y realiza una supervisión segura del movimiento del tren con alta disponibilidad.

El sistema AURIGA de CAF Signalling es un referente en el mercado internacional. Ha sido elegido por numerosos y relevantes operadores, fabricantes de vehículos y stakeholders de todo el mundo.

CAF Signalling es un referente mundial en el diseño e implementación de soluciones de control ferroviario.

CARACTERÍSTICAS PRINCIPALES

BL3 R2 (3.6.0) según TSI 2019/776 (última versión).

Safety

Proceso de desarrollo certificado bajo Sistema de gestión de seguridad y ciclo de vida (*cumpliendo con 402/2013 Common safety method y CENELEC EN 50126, EN 50128, EN 50129*).

Interfaces de tren flexibles

Interfaces de tren flexibles basados en tecnología de bus de datos (Ethernet, MVB, CAN, RS-485, ...) que minimizan el cableado necesario.

Espacio requerido

Diseño compacto y sin ventilación forzada que minimiza el espacio requerido en la cabina.

Un EVC por tren

Configuración bicabina controlado por un único EVC independientemente de la longitud del tren.

Disponibilidad

Arquitectura con redundancia dinámica 2oo3 y 1oo2 en ATO que garantiza alta disponibilidad.

Odometría

Sistema de odometría robusto y de alta precisión con redundancia dinámica 3oo6.

ATO over ERTMS (AoE)

Primer AoE basado en estándares europeos.



ARQUITECTURA TÍPICA: ERTMS N2 + ATO

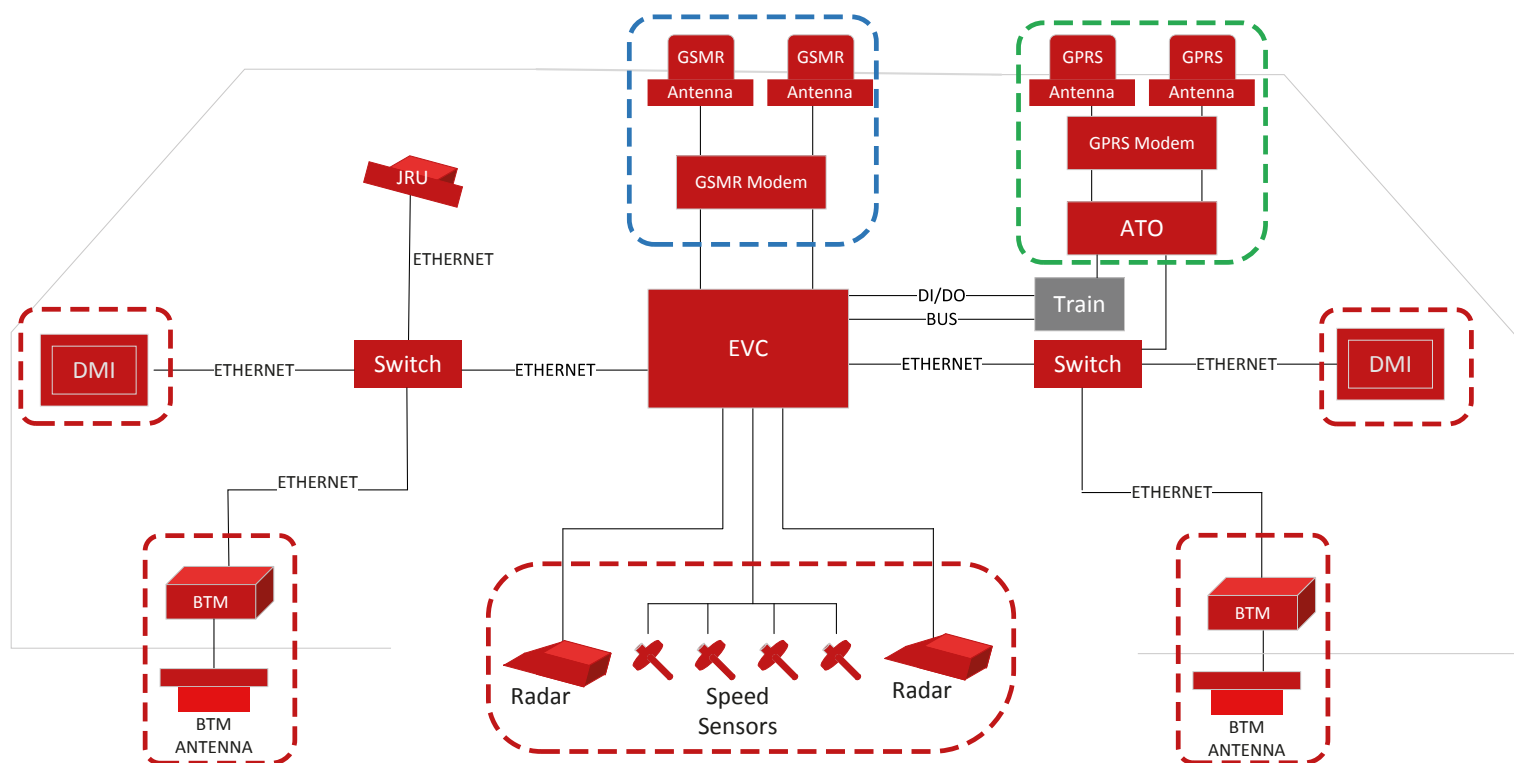

Odometría, BTM y DMI compartidos por ETCS y ATO

AURIGA permite estrategias escalables dependiendo de las necesidades operacionales y la disponibilidad de infraestructura de la vía, pasando de ERTMS N1 a N2 y a ERTMS N2 con ATO.

AoE de CAF Signalling basado en UNISIG + EEUG.



LOS BENEFICIOS DE AoE SON:

- Mayor estandarización de la operación y mejora del confort del pasajero.
- Conducción optimizada en base a las curvas de supervisión ETCS.
- Conducción eficiente que reduce el consumo de energía.
- Control automático de tracción/freno que reduce la necesidad de mantenimiento y aumenta la vida útil de los componentes mecánicos del vehículo.
- En líneas totalmente automatizadas, menor vulnerabilidad a la rotación de personal.

